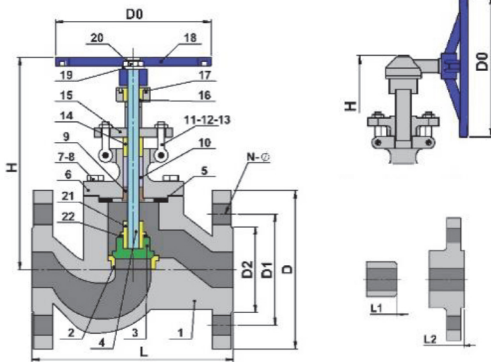

**NORDSTEAM®**

Made by PNOBAN

**ВЕНТИЛЬ С ФЛАНЦЕМ КЛАСС 600****МОДЕЛЬ NST-CLASS600**

NO	ОПИСАНИЕ	МАТЕРИАЛ
1	КОРПУС	ASTM A216 Gr.WCB
2	КОЛЬЦО ПОСАДОЧНОЕ	ASTM A105+13Cr
3	ДИСК	ASTM A105+13Cr
4	ШТОК	ASTM A182 F6a
5	ПРОКЛАДКА	СТАЛЬ 304SS В ГРАФИТОВОЙ ОБОЛОЧКЕ
6	КРЫШКА	ASTM A216 Gr.WCB
7	ШПИЛЬКА	ASTM A193 Gr.B7
8	ГАЙКА	ASTM A194 Gr.2H
9	ВТУЛКА	ASTM A276 410
10	УПЛОТНИТЕЛЬ	ГРАФИТ
11	БОЛТ САЛЬНИКА	ASTM A193 Gr.B7
12	ГАЙКА КРЫШКИ САЛЬНИКА	ASTM A194 Gr.2H
13	ШТИФТ	C.S
14	ВТУЛКА САЛЬНИКА	ASTM A276 410
15	КРЫШКА САЛЬНИКА	ASTM A216 Gr.WCB
16	ГАЙКА ШТОКА	БРОНЗОВЫЙ АЛЮМИНИЕВЫЙ СПЛАВ
17	ВИНТ	C.S.
18	МАХОВИК	КОВКОЕ ЖЕЛЕЗО
19	ШАЙБА	C.S.
20	ГАЙКА	C.S.
21	КОРПУС ДИСКА	ASTM A276 410
22	ШАЙБА	S.S

ДИАМЕТР	D	D1	D2	L-L1 (RF-BW)	L2 (RTJ)	Do		~H		ВЕС (кг) RF / BW
						In / mm	mm	In / mm	mm	
CLASS600	DN50	165	127	92	11,5 / 292	11,62 / 295	9,88 / 250	16,75 / 425	39 / 33	
	DN65	190	149	105	13 / 330	13,12 / 333	11,81 / 300	19,75 / 502	58 / 48	
	DN80	210	168	127	14 / 356	14,12 / 359	13,75 / 350	20,50 / 521	73 / 61	
	DN100	273	216	157	17 / 432	17,12 / 435	17,75 / 450	24,38 / 620	120 / 95	
	DN150	356	292	216	22 / 559	22,12 / 562	28,38 / 720	34,88 / 886	327 / 261	
	DN200	419	349	270	26 / 660	26,12 / 663	18,13 / 460	36,69 / 932	482 / 385	
	DN250	508	432	324	31 / 787	31,12 / 790	24 / 610	41 / 1040	700 / 588	