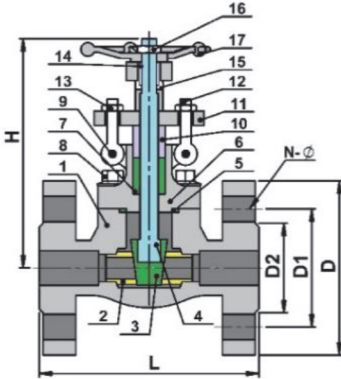

**NORDSTEAM®**

Made by PNOBAN

ЗАДВИЖКА ИЗ КОВАННОЙ СТАЛИ ФЛАНЦЕВАЯ**МОДЕЛЬ NST-DCFGV1****EAC**

NO	ОПИСАНИЕ	МАТЕРИАЛ								
		A350					A182			
		A105	LF2	F5	F11	F22	F304	F304L	F316	F316L
1	КОРПУС	ASTM A105	LF2	F5	F11	F22	F304	F304L	F316	F316L
2	СЕДЛО	A276 -420+STL					F304+STL	F304+STL	F316+STL	F316+STL
3	КЛИН	A276-420					F304+STL	F304+STL	F316+STL	F316+STL
4	ШТОК	A276-410					A276-304	A276-304L	A276-316	A276-316L
5	ПРОКЛАДКА	ГРАФИТ+НЕРЖАВЕЮЩАЯ СТАЛЬ 304					ГРАФИТ+НЕРЖАВЕЮЩАЯ СТАЛЬ 316			
6	КРЫШКА	A105	LF2	F5	F11	F22	F304	F304L	F316	F316L
7	САЛЬНИК	ГРАФИТ					PTFE			
8	КРЕПЕЖ	AA193-B7	A320-L7	A193-B16		A193-B8 A193-B8M				
9	ШТИФТ	A276-410					A276-304			
10	ВТУЛКА	A276-410					A276-304	A276-316		
11	КРЫШКА САЛЬНИКА	A105					F304			
12	БОЛТ	A193-B7	A320-L7	A193-B16		A193-B8 A193 B8M				
13	ГАЙКА	A193-2H	A194-4		A194-8					
14	ПРОКЛАДКА	A276-410					A276-410			
15	ГАЙКА	A108-1045					A276-410			
16	ГАЙКА ШТОКА	A108-1020					A108-1020			
17	МАХОВИК	A47								

ДИАМЕТР		L	~H	ВЕС (кг)	ДИАМЕТР		L	~H	ВЕС (кг)
CLASS 150	DN15	108	180	4,5	CLASS 300	DN15	140	166	4,8
	DN20	117	182	5,1		DN20	152	169	6,2
	DN25	127	216	8,2		DN25	165	193	9,3
	DN32	140	240	11		DN32	178	230	14
	DN40	165	246	12,5		DN40	190	246	15,5
DN50	178	283	20,3	DN50	216	283	23,4		

ДИАМЕТР		L	W	~H	ВЕС (кг)
CLASS 600	DN15	165	100	166	5,9
	DN20	190	100	169	7,4
	DN25	216	125	193	10,4
	DN32	229	160	230	16,2
	DN40	241	160	246	17,5
DN50	292	180	283	28,3	